

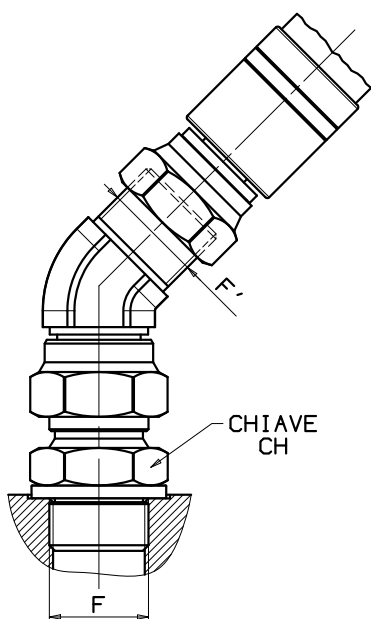

Raccordi angolati a 45° in acciaio zincato per alte pressioni, particolarmente indicati per il montaggio e l'orientamento della tubazione di mandata sulle pompe ad asse inclinato. La tenuta è sul piano della pompa è garantita da una rondella Dowty acciaio-gomma.

*Galvanized steel made 45° high pressure fittings, suitable for connecting and orientating the pressure hose on Bent-Axis piston pumps.
The sealing is guaranteed by a dowty washer.*



MONTAGGIO RACCORDO

- Serrare, rispettando la coppia indica in tabella, il nipplo doppio nel foro di mandata della pompa/deviatore interponendo al piano corpo pompa/deviatore la rondella acciaio-gomma (fig.1);
- Avvitare il raccordo sul nipplo doppio;
- Orientare il raccordo e serrandolo rispettando la coppia indicata in tabella;
- Verificare il corretto serraggio del nipplo doppio.

FITTING ASSEMBLY

- Screw the fitting into the tank/pump aspiration hole until the plane of the body of the pump/tank in sollimates with the center line of the cylinder surface between the two screw threads on the fitting (fig.1).
- Tighten the nut with the torque wrench.

COPPIA DI SERRAGGIO / TORQUE WRENCH

COPPIA DI SERRAGGIO / TORQUE WRENCH	
G 3/4	100 Nm
G 1	120 Nm
G 1 1/4	140 Nm
G 1 1/2	160 Nm

FxF'	CH	Codice Code	Peso Weight
ISO 228	mm		kg
G 3/4 x 3/4	32	15520100349	0,36
G 3/4 x 1	32	15520134107	0,61
G 1 x 1	38	15520101008	0,56