

**SERBATOIO LATERALE IN ALLUMINIO
PER VEICOLI DAF
SIDE MOUNTING ALUMINIUM TANKS
FOR DAF VEHICLE**

**CODICE
CODE**

135-653-02101

**CAPACITÀ SERBATOIO Lt
TANK CAPACITY Lt**

210





Serbatoio appositamente realizzato da OMFB per veicoli DAF. Viene montato sul lato sinistro a ore 10, al posto della scaletta (non è possibile quindi montare la passatoia). Per questo, è necessaria la carenatura laterale in cui sono presenti i gradini. Costruito con le più moderne tecnologie, garantisce la massima affidabilità e durata nel tempo, oltre che un aspetto esteriore perfettamente integrabile sui moderni trattori stradali. La gamma di accessori rende il suo impiego particolarmente flessibile.

Oil tank especially designed by OMFB for DAF trucks. It is fitted on the left-hand side, 10 o'clock position instead of the stepladder (therefore it is not possible to mount the metal grid). For this reason it is necessary to get side skirt kit with built-in steps. Based on the latest technology, these aluminium tanks are produced to ensure maximum reliability and longer lifetime as well as an exterior aspect that can be perfectly integrated. High versatility is granted by a wide choice of available accessories.

Data: Lunedì 02 gennaio 2017

Codice foglio: 997-135-65310 Rev: //

Codice ordinazione / Order code			
Capacità Capacity	Serbatoio completo Tank assembly	Staffe Brackets	Tappo riempimento Filler cap
			
	Peso / Weight	Peso / Weight	Peso / Weight
	Kg	Kg	Kg
	Alluminio		
210	135-653-02101	49	135-903-00100
			26
			118-013-00201

pag.1

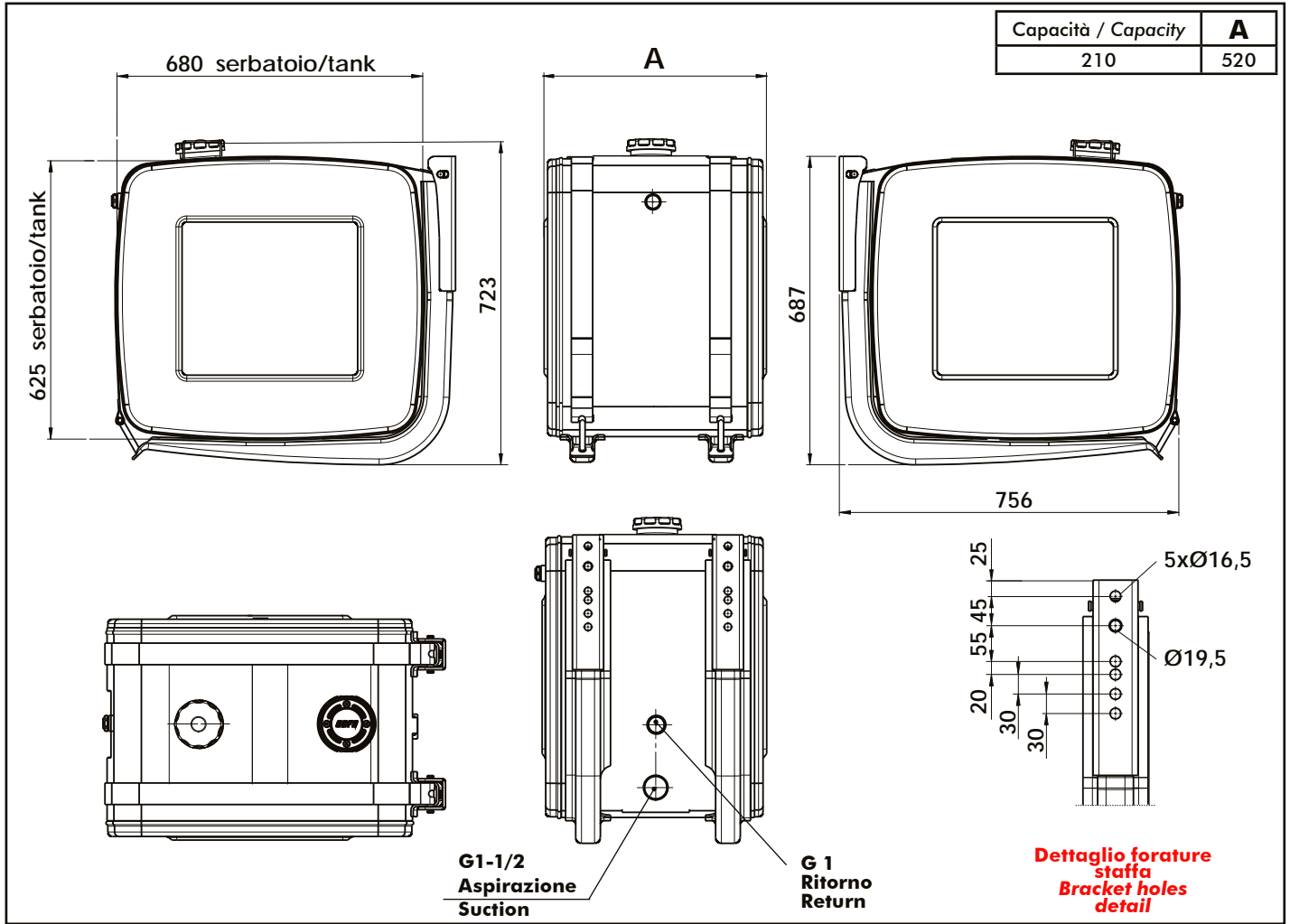

Data: Lunedì 02 gennaio 2017

Codice foglio: 997-135-65310 Rev. //

Distanziali specifici per allineare
il serbatoio al telaio codice 135-901-00406
(da ordinare separatamente)

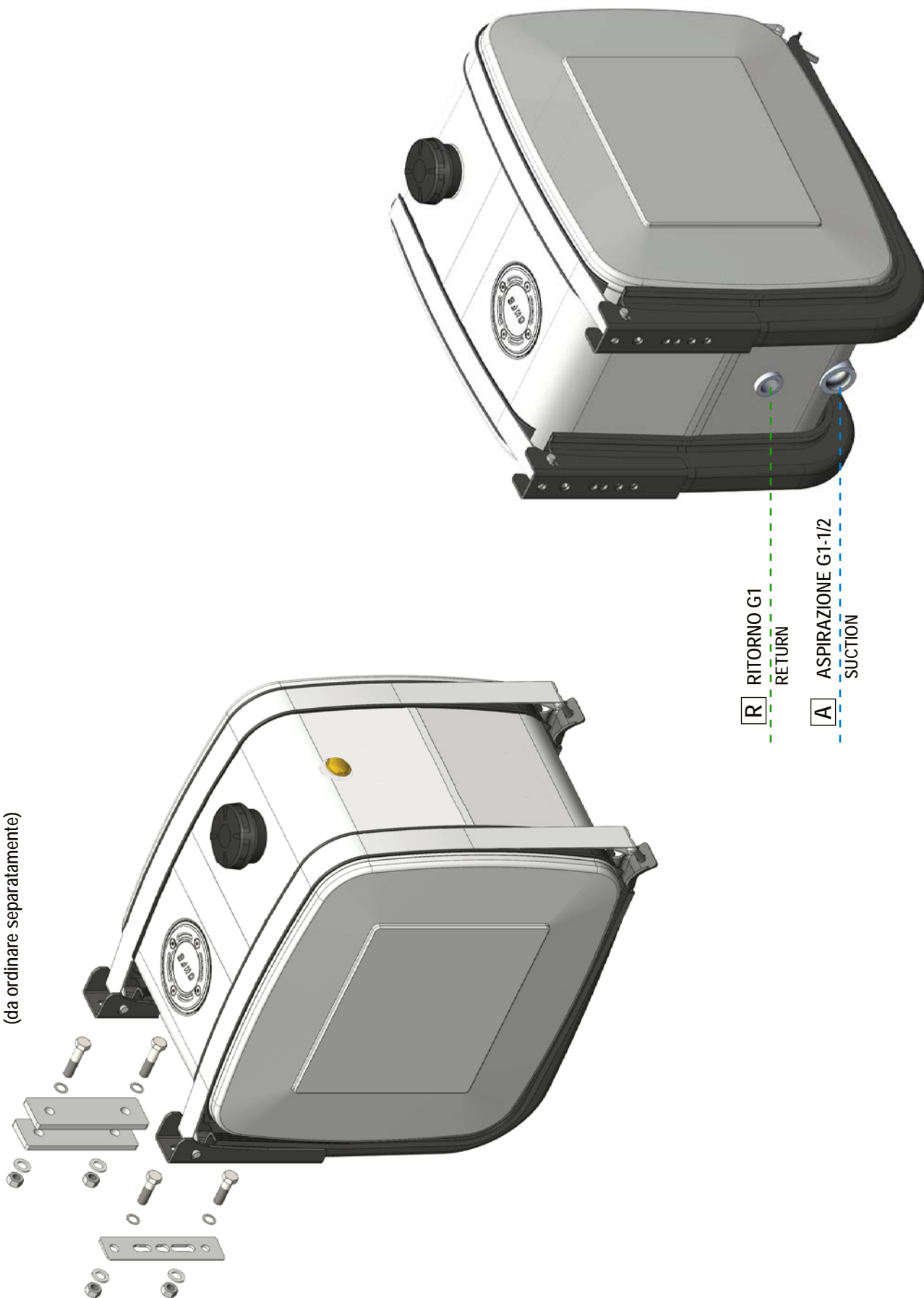

R RITORNO G1
RETURN

A ASPIRAZIONE G1-1/2
SUCTION

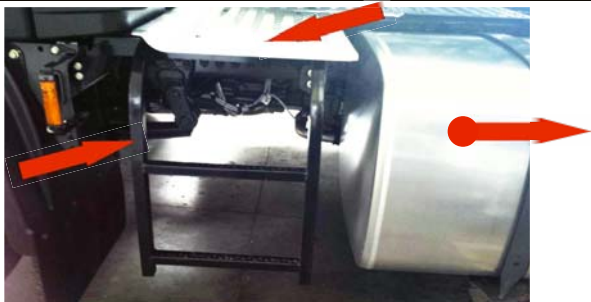

OPERAZIONE 1 - STEP 1

Arretrare il più possibile verso la parte posteriore del veicolo il serbatoio del gasolio.
Smontare la scaletta e la passatoia indicate in figura.

Shift back as much as possible towards the rear of the truck the diesel tank.

Remove the stepladder and the grating shown in the picture.

OPERAZIONE 2 - STEP 2

Montare la staffa sinistra del serbatoio nella 2^a serie di fori del telaio, interponendo il distanziale indicato.
Montare la staffa destra del serbatoio nella 8^a serie di fori del telaio, interponendo i distanziali indicati.

Mount the left-hand bracket of the tank into the second hole of the chassis by inserting the spacer.

Mount the right-hand bracket of the tank into the eighth hole of the chassis by inserting the spacers.

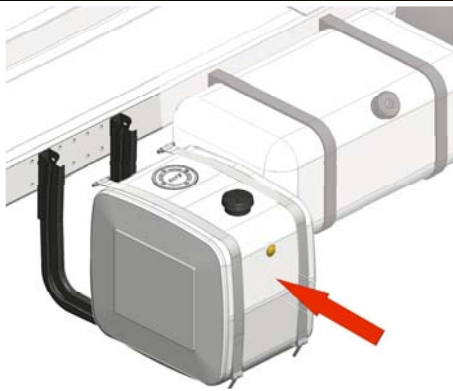
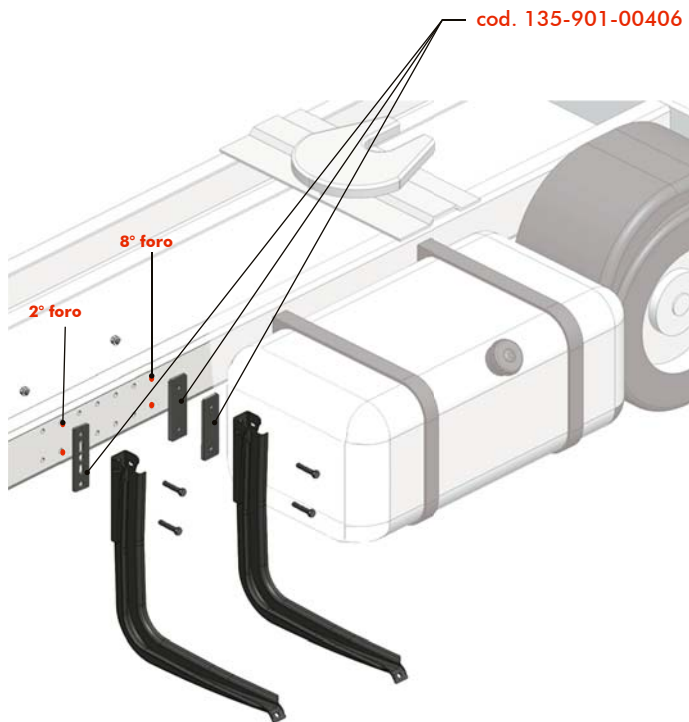

OPERAZIONE 3 - STEP 3

Montare il serbatoio e serrare le fasce elastiche.
Montare la carenatura laterale.

Mount the tank and tighten the straps.

Mount the side skirt kit.