

ALBERO DI CORREDO POMPE PESANTI

CODICE
CODE

093-010-00039

HEAVY PUMP QUILL SHAFT "ZF ECOSPLIT+INTARDER"

ZF

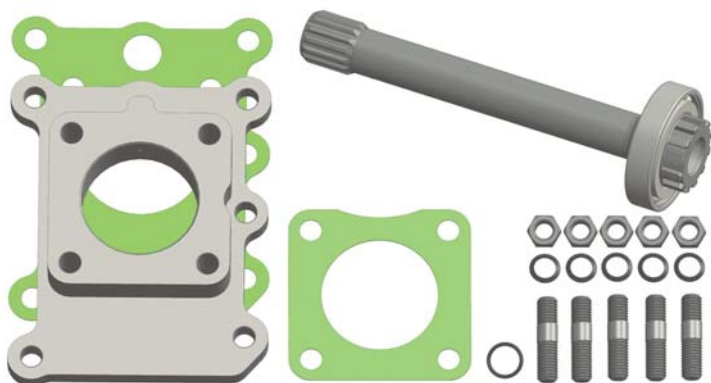

N.B. Il tappo TCE M 10x1 si può togliere dal cambio per garantire un'adeguata lubrificazione per le PTO che lavorano in condizioni gravose (potenze e giri elevati e/o tempi di lavoro prolungati). In fase di montaggio del kit albero verificare la corretta posizione dell'O-R pos.7 e della guarnizione pos.8.

N.B. The TCE M 10x1 plug can be removed from the transmission to guarantee adequate lubrication for the PTOs that are working in demanding conditions (high power and turns and/or prolonged working times). In the shaft kit assembly phase, confirm the correct position of the O-R pos.7 and gasket pos.8.

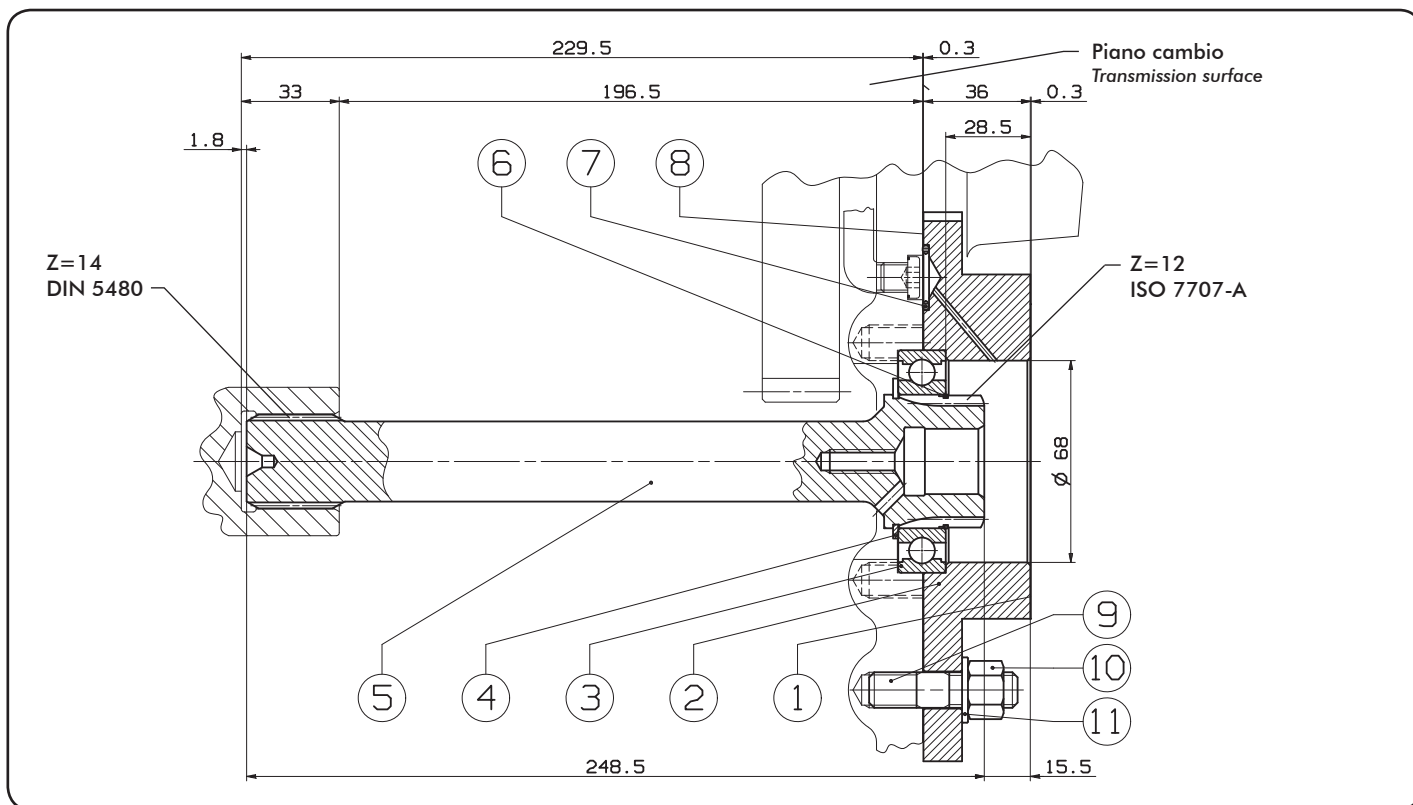

N°	Codice Code	Descrizione Description	Q.
1	507-001-00077	Guarnizione / Gasket	1
2	528-007-01165	Flangia porta cuscinetto / Bearing-holding flange	1
3	510-001-45755	Cuscinetto a sfere / Ball bearing 45x75x16	1
4	501-002-00425	Anello Seeger / Circlip E 45	1
5	521-000-00989	Albero di corredo / Quill shaft	1
6	512-000-00068	Anello ferma cuscinetto / Bearing back-up ring	1
7	506-002-00121	O-ring 122 (3068)	1
8	507-001-01058	Guarnizione finestra/ Gasket	1
9	503-005-00160	Prigioniero M12x32 / Stud	5
10	505-000-00250	Dado M12 / Nut	5
11	501-020-00129	Rosetta elastica schnorr x M12 / Washer	5

pag.50

COMPANY WITH
QUALITY SYSTEM
CERTIFIED BY DNV
= ISO 9001 =

O.M.F.B. S.p.A. Hydraulic Components
We reserve the right to make any changes without notice.
Edition 2007.12 No reproduction, however partial, is permitted.
Via Cave, 7/9 25050 Provaglio d'Iseo (Brescia) Italy Tel.: +39.030.9830611
Fax: +39.030.9839207-208 Internet:www.omfb.it e-mail:info@omfb.it

OMFB
HYDRAULIC COMPONENTS

Codice fascicolo: 997-400-09310

Data: Mercoledì 16 giugno 2010

Codice foglio: 997-093-10039 Rev: //