

ALBERO DI CORREDO QUILL SHAFT

**"VOLVO R 1000...SR2000
VT 1708...VTO 2814B"**

**CODICE
CODE**

09300100138

VOLVO

02/03/2021

99740009310



Kit albero adatto solo per la PTO:
Shaft kit only available for PTO
cod. 026008.....

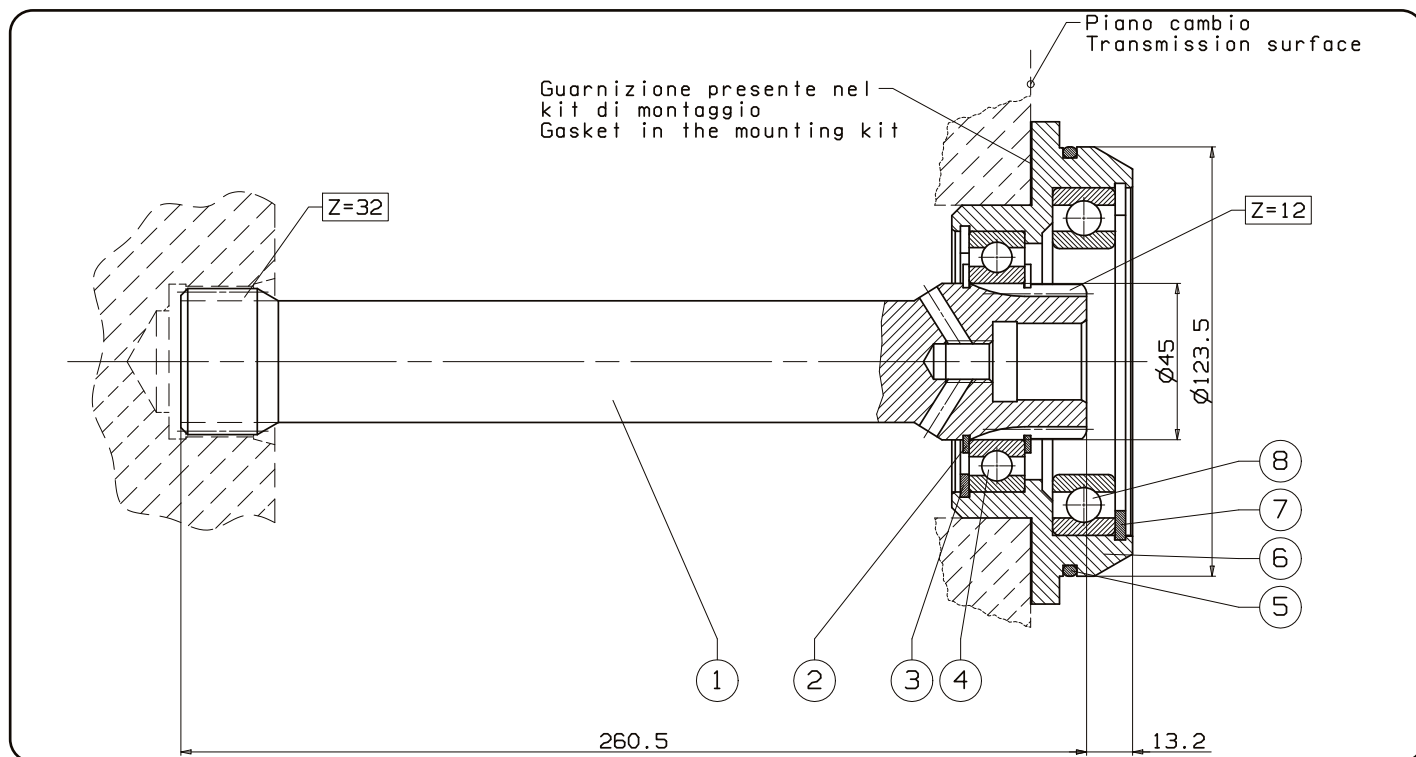

12/11/2013

99709301138 Rev: AA

N°	Codice Code	Descrizione Description	Q.
1	52100000550	Albero di corredo / Quill shaft VOLVO	1
2	50100200425	Anello elastico / Circlip E 45	2
3	50100100695	Anello elastico / Circlip I 75	1
4	51000100356	Cuscinetto a sfere / Ball bearing 45x75x16	1
5	50600300620	O-Ring 4462	1
6	53400200248	Anello centraggio e porta cuscinetto / Bearing-holding and centering ring	1
7	50100100837	Anello seeger / Circlip I 100	1
8	51000100650	Cuscinetto sfere / Ball bearing 65x100x18	1

pag.35

1) Smontare il coperchio posteriore originale e rimuovere eventuali tracce di pasta/prodotto sigillante e di vernice dalla zona indicata.

Take out the original rear cover and remove any presence of sealant or painting.

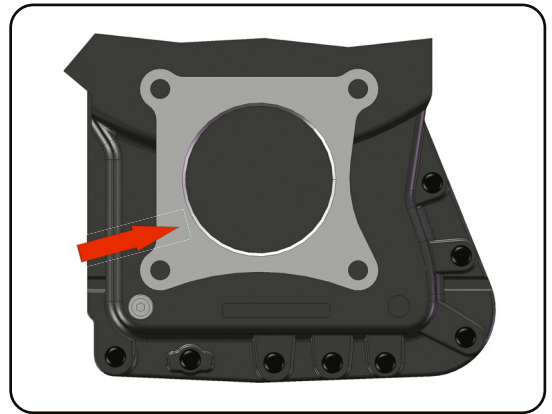

2) Inserire l'albero di corredo nel cambio. Nel fissare la PTO, fare attenzione a non danneggiare l' OR indicato. *

Fit in the gearbox the complete quill shaft. Do not damage the indicated OR gasket *.

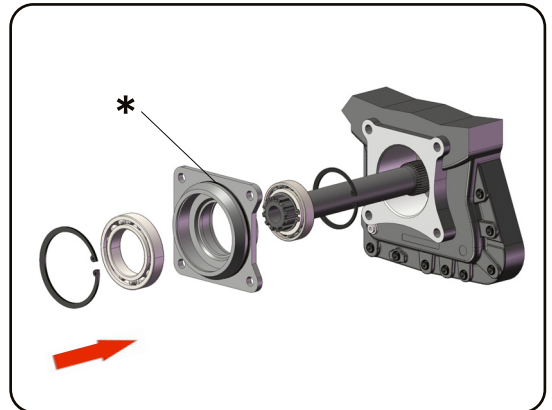

02/03/2021

99740009310

COPPIA DI SERRAGGIO

Diametro filetto - Vite (mm)	M8	M10	M12	UNC 3/8	UNC 7/16
Coppia chius. viti e dadi (Nm)	25	50	80	25	60
Coppia di chius. prigionieri (Nm)	10	20	30	10	20



Per i cambi in alluminio la coppia di serraggio deve essere diminuita del 30%.

Nota per la coppia di serraggio: le coppie di serraggio indicate sono puramente indicative e non sostituiscono le indicazioni date dal costruttore del veicolo o dal costruttore del cambio.

TIGHTENING TORQUE

Thread diameter - Screw (mm)	M8	M10	M12	UNC 3/8	UNC 7/16
Screws and nuts torque (Nm)	25	50	80	25	60
Studs torque (Nm)	10	20	30	10	20



For aluminium gearboxes the tightening torque needs to be reduced by 30%.

Note on the tightening torque: the tightening torques reported are only means as a guide and do not replace the indications given by the vehicle's manufacturer or the gearbox manufacturer.

Per ulteriori informazioni sul montaggio della PTO, consultare l'istruzione allegata alla PTO.
In order to get more information concerning PTO installation please check the Instructions delivered with the PTO.

12/11/2013

99709301138 Rev: AA