

INNESTO D'EMERGENZA - In caso di malfunzionamento del MAG-TRONIC è possibile innestare la PTO manualmente.

- 1- Spegner il motore del veicolo.
- 2- Accertarsi che il tasto di innesto della PTO sia in posizione OFF.
- 3- Avvitare la vite in dotazione nella sede fondo corsa, se necessario aiutarsi con una pinza (in caso di smarrimento è possibile usare una vite qualsiasi M8 lunga almeno 40 mm). Se si bloccasse prima del fondo corsa, allentarla di un giro, accendere il veicolo per alcuni secondi, spegnerlo e riprovare nuovamente ad avvitare.
- 4- Premere la frizione, accendere il veicolo, rilasciare lentamente la frizione per verificare che la PTO sia correttamente inserita.
- 5- Eseguire la manovra di emergenza.
- 6- Terminata la manovra rimuovere la vite di emergenza e ripristinare l'impianto originale.
- 7- Rivolgersi all'allestitore del veicolo per la verifica dell'impianto.

ATTENZIONE NON MUOVERE ASSOLUTAMENTE IL VEICOLO CON LA PTO INSERITA - PTO e Cambio possono danneggiarsi.

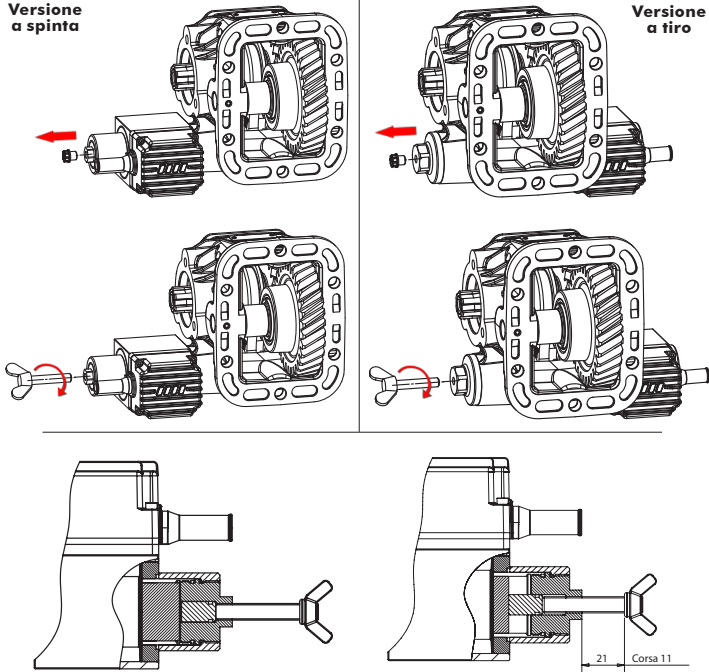

EMERGENCY OPERATION - In the event of an MAG-TRONIC malfunction, you can engage the PTO manually, as follows.

- 1- Switch off the vehicle's engine.
- 2- Make sure the PTO key is in the OFF position.
- 3- Insert the screw provided right down (if this screw is lost, use any M8 screw at least 40 mm long). If the screw gets stuck before reaching the end of its stroke, loosen it by one turn, turn on the vehicle's engine for a few seconds, then turn it off again and try again.
- 4- Press the clutch, turn on the vehicle and slowly release the clutch to make sure the PTO is engaged properly.
- 5- Complete the emergency operation.
- 6- Then remove the emergency screw and restore the original system.
- 7- Get the vehicle's servicing technician to check the system.

IMPORTANT NEVER MOVE THE VEHICLE WITH THE PTO ENGAGED The PTO and gearing could be irreparably damaged.

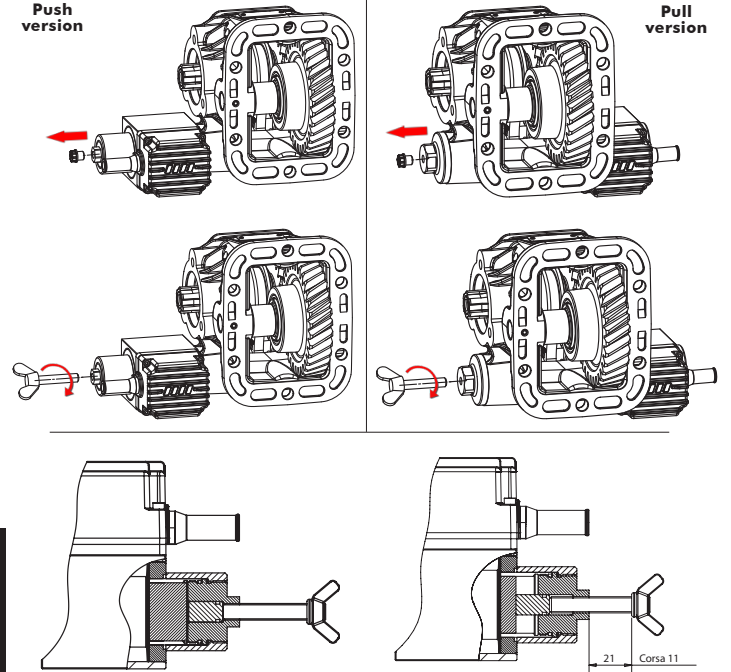

ITALIANO
ENGLISH

ACCOUPLMENT D'URGENCE - En cas de dysfonctionnement de MAG-TRONIC, on peut accoupler la PDF manuellement:

- 1- Arrêter le moteur du véhicule.
- 2- S'assurer que le bouton d'accouplement de la PDF est dans la position OFF.
- 3- Visser la vis fournie jusqu'en fin de course bloqué (si cette vis a été perdue, on peut utiliser une quelconque vis M8 d'au moins 40 mm de longueur). Si elle se bloque avant d'être en fin de course, la desserrer d'un tour, faire tourner le moteur pendant quelques secondes, l'arrêter et essayer de nouveau de visser la vis.
- 4- Appuyer sur l'embrayage, mettre en marche le véhicule, lâcher lentement l'embrayage pour vérifier que la PDF est correctement accouplée.
- 5- Effectuer la manœuvre d'urgence.
- 6- Une fois la manœuvre terminée, retirer la vis d'urgence et rétablir l'installation d'origine.
- 7- S'adresser à la personne ayant équipé le véhicule pour la vérification de l'installation.

ATTENTION NE DÉPLACER ABSOLUMENT PAS LE VEHICULE AVEC LA PDF ACCOUPLEE

Cela peut endommager gravement la PDF et la Boîte de vitesses

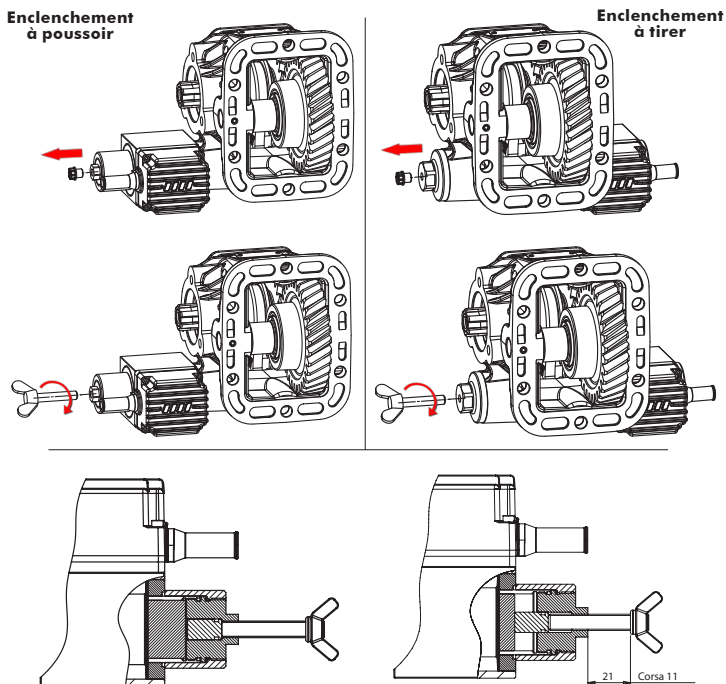

ACOPLAMIENTO DE EMERGENCIA Si surge algún problema con el MAG-TRONIC, es posible acoplar la TDF manualmente:

- 1- Apagar el motor del vehículo.
- 2- Controlar que la tecla de acoplamiento de la TDF sea en la posición OFF.
- 3- Insertar el tornillo, (si se pierde el tornillo, se puede utilizar cualquier tornillo M8 de 40 mm de longitud como mínimo). Si el tornillo se bloquea antes de llegar al final del recorrido, desenroscarlo una vuelta, encender el vehículo unos segundos, apagarlo y enroscar otra vez el tornillo.
- 4- Presionar el embrague, encender el vehículo y soltar lentamente el embrague para comprobar que la TDF está bien acoplada.
- 5- Realizar la maniobra de emergencia.
- 6- Una vez terminada la operación, quitar el tornillo y reestablecer la configuración original.
- 7- Dirigirse al instalador del equipo para que lo controle.

ATENCIÓN - NUNCA MOVER EL VEHÍCULO CON LA TDF ACOPLADA. La TDF y el cambio pueden dañarse gravemente.

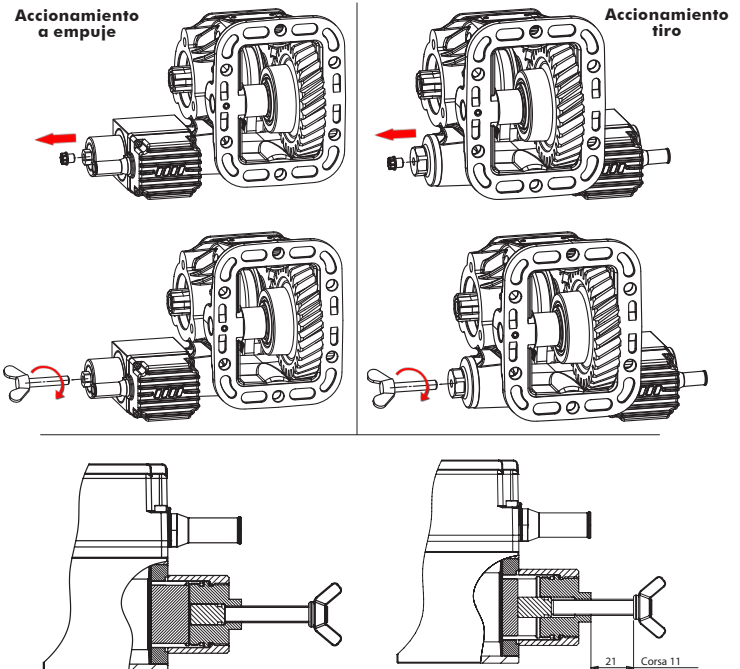

FRANÇAIS
ESPAÑOL

**ISTRUZIONI PER
COMANDO DI EMERGENZA
INNESTO PTO
DA CUSTODIRE NEL VEICOLO**

**INSTRUCTIONS FOR PTO CON-
TROL EMERGENCY DEVICE.
TO KEEP IN THE TRUCK**

**INSTRUCTIONS POUR
DISPOSITIF D'EMERGENCE
COMMANDE PTO.**

GARDER DANS LE CAMION

**INSTRUCCIONES MANDO
EMERGENCIA PARA EL EN-
GANCHE T.D.F. - CONSER-
VAR EN EL VEHÍCULO**

INNESTO DELLA PRESA DI FORZA (PTO)

- Premere il pedale frizione e mantenerlo premuto
- Premere e rilasciare il pulsante di innesto
- Entro 1,5 secondi la PTO si inserisce (l'effettivo innesto viene confermato dall'accensione della relativa spia di INNESTO PTO)
- Rilasciare il pedale frizione
- Riferirsi al manuale di utilizzo in caso di accensione di spie diverse da quella fissa di segnalazione innesto.

DISINNESTO DELLA PRESA DI FORZA (PTO)

- Premere il pedale frizione e mantenerlo premuto
- Premere e rilasciare il pulsante di innesto
- La PTO si disinnesta (l'effettivo disinnesto viene confermato dallo spegnimento della relativa spia di INNESTO PTO)
- Rilasciare il pedale frizione

ENGAGE PTO

- Press the clutch pedal and keep it down
- Press and release the engage button
- In 1,5 seconds the PTO is engaged (the effective engagement will be confirmed by the indicating light turning on)
- Release the clutch pedal
- Refer to User Manual in case lights different from the fixed on signaling engagement turn on

DISENGAGE PTO

- Press the clutch pedal and keep it down
- Press and release the engage button
- The PTO is disengaged (the effective disengagement will be confirmed by the indicating light turning off)
- Release the clutch pedal