

1. Sicherstellen, dass die Komponenten sauber und keine externe Schadstoffe vorhanden sind.
2. Die Rohrleitungen (Abb. 1) anschließen und die Pumpe füllen (Abb. 2).
3. Bei der ersten Inbetriebnahme die Pumpe mindestens 10 Minuten bei einem Druck zwischen 50 und 100 bar laufen lassen.
4. Wenn nötig die Einstellungen laut S. 3 vornehmen.
5. Bei niedriger Temperatur muss die Pumpe ohne Last betätigt werden, bis das Öl eine akzeptable Viskosität erreicht.



Abb. 1

Ø SAUGLEITUNG [mm]								
Serie	Hub [cc]	Geschwindigkeit						
		800	1000	1200	1400	1600	1800	2000
PPV	60	50						
	90	50		60				
	110	60			63			
	130	63			76			

HYDRAULIKFLÜSSIGKEIT					
Hydraulikflüssigkeit	Mineralisch oder synthetisch, kompatibel mit Dichtungen: HNBR				
Zulässige Temp.	-25 +80 °C				
Empfohlene kinematische Viskosität	Durchschnittliche T Umgebung (°C)	< -40	-40÷10	10÷35	> 35
	VG (cSt = mm²/s)	16	22	32	46
Optimale kinematische Viskosität für den Betrieb	VG= 10 cSt ÷ 100 cSt				
Max. zulässige kinematische Viskosität beim Start	VG= 750 cSt				
Empfohlener Viskositätsindex	VI > 100				

FILTERUNG			
Betriebsdruck (bar)	ΔP<140	140<ΔP<210	ΔP>210
Kontamination Klasse NAS 1638	9	8	7
Kontamination Klasse ISO 4406-1999	20/18/15	19/17/14	18/16/13
Wird erzielt mit Filter βx >75 gemäß ISO 16889	10 μm		

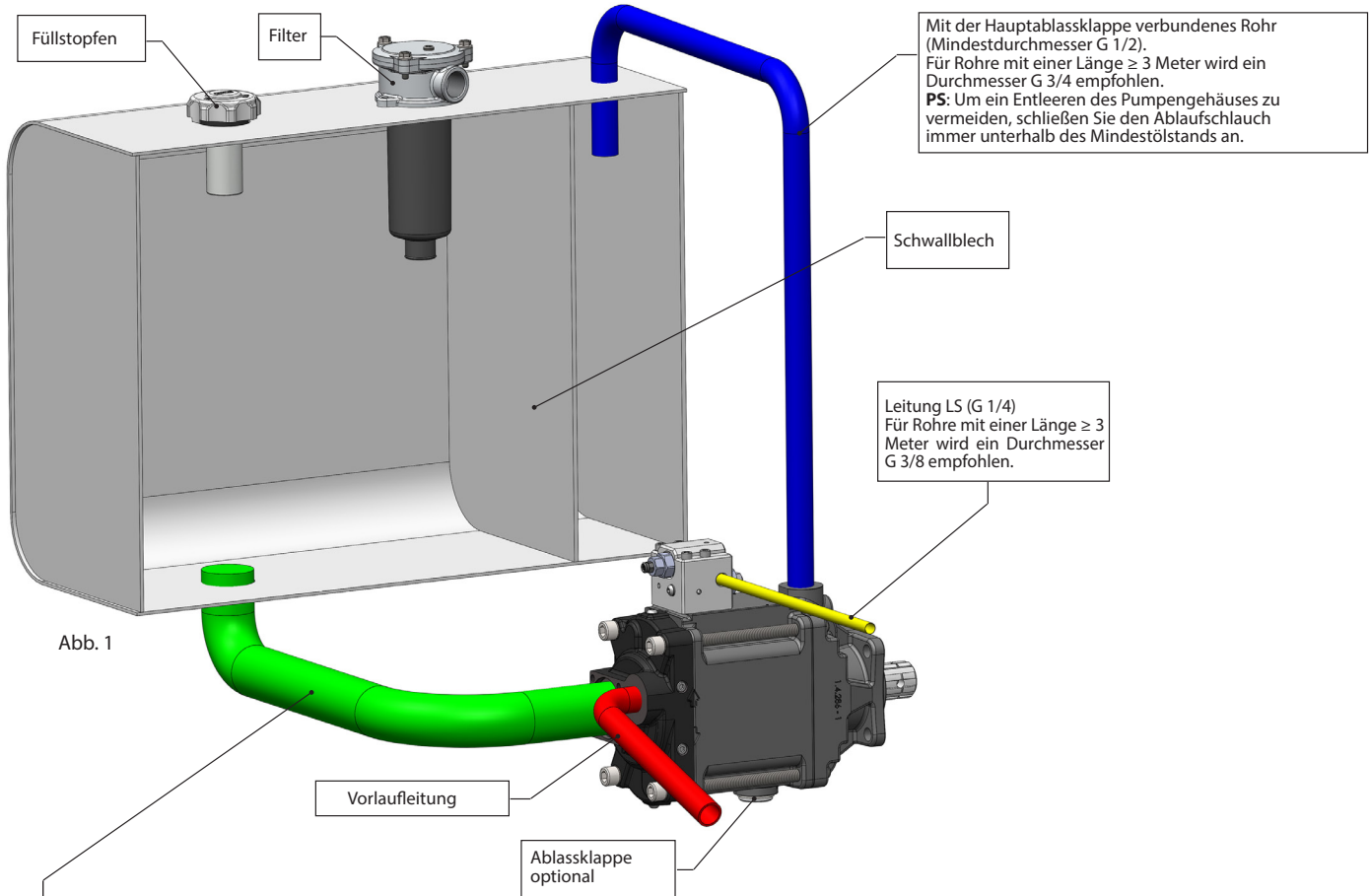
FÜLLEN		
Vor der Inbetriebnahme muss die Pumpe PPV mit mindestens 80 % des maximalen Volumens gefüllt werden.		
	Gesamtfassungsvermögen PPV 60-90-110	800ml
	Gesamtfassungsvermögen PPV 130	900ml

fig. 2

NB: Unser technischer Service steht Ihnen für weitere Informationen zur Verfügung.

INSTALLATION

Unter dem Tank (Standard)	Über dem Tank
Im Tankinnern	Falsche Montage

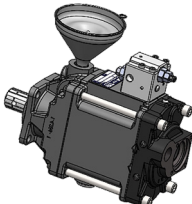
LEGENDE

D	Füllen / Ablass
S	Ansaugung
SB	Ausgleichswand (Schwallblech)
h_{p.min.}	Tiefe der Pumpe im Tank (200 mm)
h_{min.}	Erforderlicher Mindestabstand vom Tankboden (100 mm)
h_{d.min.}	Erforderliche min. Höhe für den Schutz vor dem Entleeren der PPV (25 mm)
h_{s.max.}	Zulässige max. Saughöhe (800 mm)

VENTIL LS

Ventil LS
Standardeichung: 25bar
Einstellung: 15bar/rev.

13 mm
4 mm

Die Eichung des Load Sensing erhöhen, um die Reaktivität der Pumpe zu steigern.

DRUCKBEGRENZUNGSVENTIL

Drucksicherheitsregler
Standardeichung: 330bar
Einstellung: 80 bar/rev.

8 mm
2.5 mm

EICHUNG VERSIONEN „ADJUSTABLE“

PPV 60-90-110 ADJ

19 mm

Die hintere Einstellschraube „ADJUSTABLE“ beschränkt den maximalen Hub der Pumpe.

PPV 130 ADJ

Die vordere Einstellschraube „ADJUSTABLE“ beschränkt den maximalen Hub der Pumpe.

19 mm

HUB	60cc	90cc	110cc
Einstellbereich	40 - 60 cm ³	55 - 90 cm ³	85 - 110 cm ³
Einstellung	4,3 cm ³ /rev	5,7 cm ³ /rev	6,6 cm ³ /rev

HUB	130cc
Einstellbereich	90 - 130 cm ³
Einstellung	12 cm ³ /rev