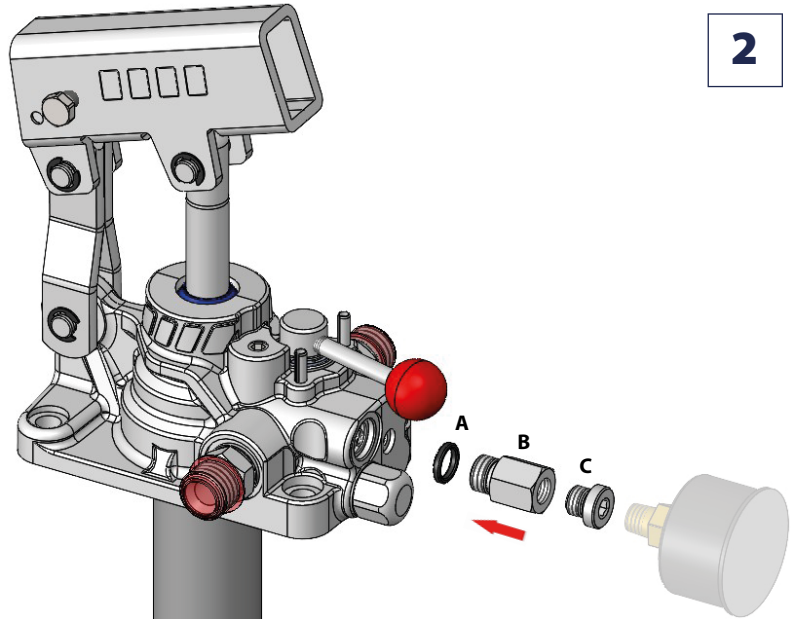
**1**

Togliere il tappo e la relativa guarnizione indicati, lasciando in sede la molla e la sfera.

*Remove the indicated cap and gasket, leaving the spring and ball in place.*

**2**

Montare i particolari **A - B - C** come indicato in figura. Se già disponibile, non montare il tappo **C** ed inserire direttamente il manometro.

*Mounting parts **A - B - C** as shown in the picture. If already available, do not fit cap **C** and insert the pressure gauge directly.*

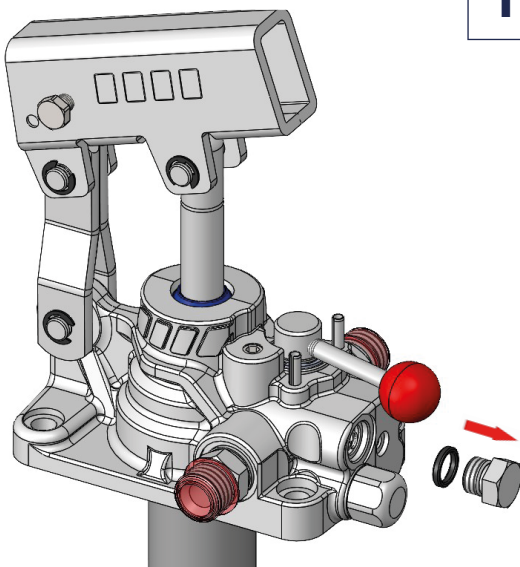
**1**

Togliere il tappo e la relativa guarnizione indicati, lasciando in sede la molla e la sfera.

*Remove the indicated cap and gasket, leaving the spring and ball in place.*

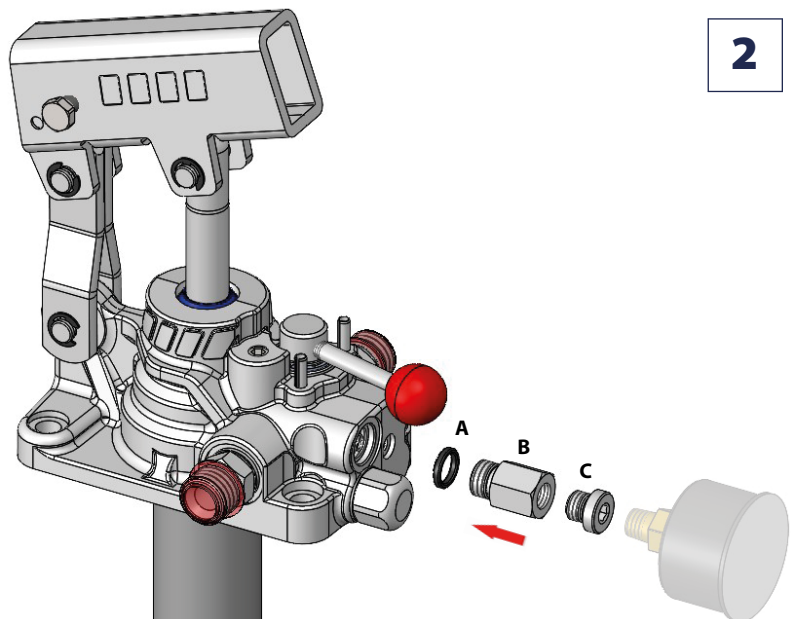
**2**

Montare i particolari **A - B - C** come indicato in figura. Se già disponibile, non montare il tappo **C** ed inserire direttamente il manometro.

*Mounting parts **A - B - C** as shown in the picture. If already available, do not fit cap **C** and insert the pressure gauge directly.*